



TOYOTA



TOYOTA
Supra

ALTIJD **BETER**,
ALTIJD **VERDER**







GR TOYOTA
Supra

De legende is terug. De ontwikkeling van de nieuwe Toyota GR Supra, die door TOYOTA GAZOO Racing wordt geproduceerd, draaide niet om cijfermatige prestaties of scherpe rondetijden, maar was consequent gericht op het gevoel dat u achter het stuur ervaart.

CONDENSED EXTREME- ONTWERP

Met het Condensed Extreme-concept gaf hoofdontwerper Nobuo Nakamura zijn medewerkers een eenvoudige opdracht mee voor de Toyota GR Supra. Ze kregen de vrijheid om hun visie op een pure, individuele sportwagen uit te drukken en grepen daarvoor terug op Toyota's rijke geschiedenis. Zo ontstond een auto die onmiskenbaar modern is, maar toch aan de romantische styling van klassieke sportwagens doet denken.

Het Condensed Extreme-ontwerp verwijst rechtstreeks naar de 'packaging' van de Toyota GR Supra, die tot uiting komt in de lange motorkap, de compacte carrosserie en de grote spoorbreedte. De auto combineert de aerodynamische eigenschappen van een racewagen met een modern, krachtig uiterlijk en laat daardoor zelfs in stilstand geen onduidelijkheid bestaan over zijn rijprestaties.



Nobuo Nakamura

CHIEF DESIGNER

"I knew my mission was to create a design that would be visually and physically exciting to sports car fans. By using a front-mounted straight-six engine, rear-wheel drive layout – something rarely seen in today's cars – I was able to reach something beyond Toyota's boundaries."



Tom Matsumoto

Tom Matsumoto

中村暢夫

Nobi Nakamura

VOOR HET GEVOEL





DE ZIEL VAN DE TOYOTA SUPRA

De Toyota Supra heeft de laatste 40 jaar een vaste plek verworven in de populaire autocultuur en is een legende onder sportwagenliefhebbers, bioscoopbezoekers en gamers. De stamboom van de nieuwe Toyota GR Supra met zijn langgerekte motorkap, compacte carrosserie en dubbelgewelfde dak is terug te voeren tot de iconische Toyota 2000GT uit de jaren zestig.

Maar de gelijkenis is niet alleen oppervlakkig, want door elke generatie van de Toyota Supra loopt een rode lijn: de combinatie van een soepele, direct reagerende, voorin geplaatste zescilinderlijnmotor met achterwielaandrijving zorgt voor de meest pure rijervaring.



2000GT
1967



A40
1978



A60
1981



A70
1987



A80
1993

KRACHTIGE SENSATIE

De 3.0-liter zescilinderlijnmotor van de Toyota GR Supra biedt traploos vermogen en een directe respons, zowel op de weg als op het circuit. Deze motor met twin-scroll turbo, directe brandstofinspuiting en variabele klepregeling levert 340 pk en 500 Nm koppel voor een opwindende acceleratie van 0–100 km/u in 4,3 seconden en een topsnelheid van 250 km/u.

De Toyota GR Supra is niet gericht op cijfermatige prestaties of rondetijden, maar op het gevoel dat u achter het stuur ervaart. De geavanceerde achtrups automaat met peddelschakelaars laat u razendsnel op- en terugschakelen en geeft u controle, terwijl het standaard gemonteerde actieve differentieel meer stabiliteit en grip biedt tijdens remmanoeuvres en bochtenwerk.



Indrukwekkende remkracht

De krachtige remmen zijn voorzien van Brembo-remklauwen met vier zuigers en zitten op 19-inch smeedaluminium velgen, zodat u het dynamische potentieel van de nieuwe Toyota GR Supra volledig kunt benutten.



Active Sound Design

De Toyota GR Supra is uitgerust met Active Sound Design, dat twee selecteerbare rijgeluiden omvat. Voor dagelijks gebruik is er de Normal-modus met een verfijnd motorgeluid dat perfect is aan het einde van de dag. De Sport-modus werkt juist met opwindende hoge tonen en laat net als een raceauto knallende geluiden horen wanneer u terugschakelt.







Aerodynamische onderkant

De aerodynamische prestaties van de Toyota GR Supra bereiken ongekende hoogten. Naast een dubbelgewelfd dak dat ontworpen is om de luchtweerstand te verlagen en een gebogen lipspoiler die de opwaartse kracht verlaagt, zijn er vinnen onder de carrosserie gemonteerd die de luchtstroom regelen. Daardoor kleeft de auto ook bij hoge snelheden aan de weg.

DOOR DE RACEWERELD GEÏNSPIREERDE AERODYNAMISCHE EIGENSCHAPPEN

TOYOTA GAZOO Racing heeft meegewerkt om de prestaties van de Toyota GR Supra te verfijnen. Door de toepassing van Toyota's internationale autosportkennis heeft de Toyota GR Supra een ontwerp dat de luchtweerstand en opwaartse kracht zoveel mogelijk beperkt en het gewicht op ideale wijze (50:50) tussen de voor- en achterkant verdeelt.

Onderhuids zorgt een licht maar uitermate stijf composietframe van aluminium en staal ervoor dat de Toyota GR Supra nauwkeurig bochten kan nemen. Op andere plekken verminderen aluminium draagarmen en zelfstellende lagers het gewicht van de auto. Daardoor krijgt u vertrouwen, grip en balans wanneer het er echt toe doet.

PUUR GEVOEL

De nieuwe Toyota GR Supra is ontworpen als een sportwagen in zijn zuiverste vorm. De auto is ontwikkeld vanuit de gedachte om geen concessies te doen aan rijgevoel en rijplezier. Door een korte wielbasis te combineren met een grote spoorbreedte, heeft Toyota de ideale 'gouden snede' van 1,55 bereikt. Het resultaat is een uitzonderlijke wendbaarheid en stabiliteit wanneer u als bestuurder tot het uiterste gaat.

De voorin geplaatste motor en achterwielaandrijving zorgen ervoor dat het gewicht van de Toyota GR Supra perfect (50:50) tussen de voor- en achterkant is verdeeld. Samen met het lage zwaartepunt leidt dat tot een opwindende mix van vermogen, wendbaarheid en nauwkeurigheid.

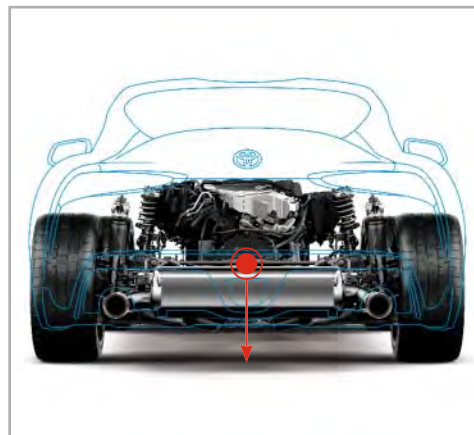

De gouden snede

De beste balans tussen wendbaarheid en stabiliteit wordt bereikt wanneer de verhouding tussen de lengte van de wielbasis en de spoorbreedte tussen 1,5 en 1,6 ligt. De Toyota GR Supra heeft de ideale 'gouden snede' van 1,55. In combinatie met het lage zwaartepunt en lage gewicht profiteert u daardoor van een uitzonderlijke controle en respons wanneer u tot het uiterste gaat.

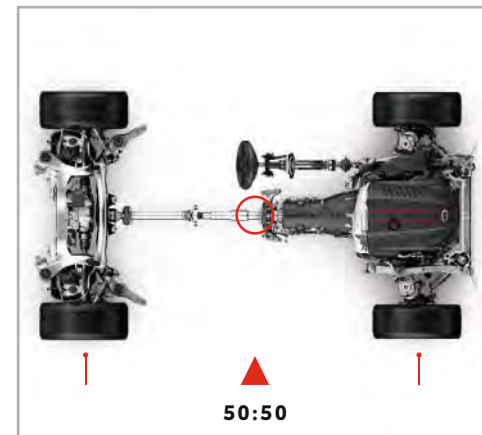

Volledig in balans

Dankzij de korte wielbasis en traditionele opstelling van een voorin geplaatste motor en achterwielaandrijving is het gewicht van de Toyota GR Supra perfect (50:50) tussen de voor- en achterkant verdeeld. Zo kunt u genieten van een neutraal gebalanceerd rijgedrag en welhaast onbegrensde grip.







Gericht op wat belangrijk is

Het optionele Premium Pack is voorzien van een Head-Up Display (HUD), dat het instrumentenpaneel van de bestuurder aanvult. Het HUD in de Toyota GR Supra geeft informatie over de snelheid, veiligheidssystemen en navigatie duidelijk in uw gezichtsveld weer, waardoor mogelijke afleidingen zo veel mogelijk worden beperkt.

* Standaard op de A90 Edition & optioneel in het Premium Pack.



Een modus naar gelang uw stemming

Schakel tussen de twee rijmodi van de Toyota GR Supra en voel hoe de prestaties van de motor, de transmissie, de demping, de besturing en het differentieel zich aan uw voorkeurstijl van rijden aanpassen. Voor meer controle schakelt u 'Track' in om het Vehicle Stability System minder snel te laten ingrijpen.

ROND DE BESTUURDER GEBOUWDE COCKPIT

De cockpit van de nieuwe Toyota GR Supra is beïnvloed door de lay-out van eenzitsraceauto's en stelt u centraal. Het Head-Up Display* en de digitale combimeter rond het stoere, driespaaks stuurwiel geven u samen alle informatie die u nodig hebt wanneer het er echt toe doet.

Het 8,8-inch centrale mediasysteem in de Toyota GR Supra geeft u toegang tot navigatie, Toyota Supra Connect, muziek en handsfree bellen, zodat u zich kunt concentreren op de kunst van het autorijden.

TOYOTA SUPRA CONNECT-SERVICES

Wanneer u achter het stuur van de Toyota GR Supra zit, wilt u nergens door afgeleid worden. Daarom hebben we Toyota Supra Connect geïntroduceerd, een reeks connected services die uw rit probleemloos laten verlopen.

Via de Toyota Supra Connect-app en -portal kunt u op afstand verschillende functies bedienen en activeren. De connected services gebruiken op verzoek het multimediasysteem van uw auto om u in contact te brengen met iemand die u kan helpen. Apple CarPlay™ biedt u een veilige en verantwoorde manier om tijdens het rijden de apps en kaarten op uw iPhone te gebruiken. En MyT by Toyota is een portal waar u een schat aan nuttige technologie vindt.



Toyota Supra Connect kan u rechtstreeks downloaden via de Apple Store. Maak eenvoudigweg een account aan en krijg toegang tot een reeks Connected Services zoals 'Find my car' or 'Lock/Unlock my car'.



Om Toyota Supra Connect te activeren en gebruiken, hoeft u zich alleen in te schrijven op de MyT by Toyota-portal. Daardoor profiteert u ook van alle voordelen van MyT, zoals de mogelijkheid om de dichtstbijzijnde erkende Toyota-dealer te vinden, pechhulp, onderhoudsherinneringen en nog veel meer.





Op afstand te bedienen

Met de Toyota Supra Connect-app op uw iPhone kunt u uw auto op afstand bedienen. Als u het brandstofniveau, de actieradius of de kilometerstand wilt controleren, opent u gewoon de app. En mocht het nodig zijn om de portieren te vergrendelen of ontgrendelen, te claxonneren, met grootlicht te seinen of de ventilatie-instellingen te veranderen, dan kan dat. Bovendien kunt u met één vingerbeweging uw volgende bestemming van uw telefoon naar het navigatiesysteem sturen.



Connected services

Dankzij een reeks connected services kunt u – zonder telefoon – met mensen praten wanneer u hulp nodig hebt. De Concierge-functie van Toyota Supra Connect kan restaurants vinden, hotels boeken en u zelfs informeren over de status van uw vlucht. Bij een ernstig ongeval waarschuwt de eCall-functie automatisch de hulpdiensten. De Breakdown Call-functie brengt u in contact met de pechhulpdienst als uw auto technische ondersteuning nodig heeft.



Smartphone-integratie

Apple CarPlay* is een veilige en verantwoorde manier om de beschikbare apps en kaarten op uw iPhone te gebruiken. Voor het gemak geeft CarPlay de functies van uw telefoon op het 8,8-inch touchscreen weer. De Supra werkt met de nieuwste draadloze CarPlay-technologie, zodat u geen kabeltjes nodig hebt en zich geen zorgen hoeft te maken als uw telefoon nog in uw akte- of handtas zit.

* Momenteel wordt alleen Apple CarPlay™ aangeboden, Android Auto™ is niet beschikbaar

COMFORT ÉN BEHEERSING

Met zijn asymmetrische middenconsole, door de racewereld geïnspireerde stoelen en eerste klas technologie biedt de nieuwe Toyota GR Supra het beste van twee werelden: het comfort van een GT en de beheersing van een sportwagen. De elektrisch verstelbare lederen stoelen hebben verwarmings- en geheugenfuncties, terwijl de verstelbare zijsteunen en doordachte kniesteunen op de console comfort en ondersteuning bieden in scherpe bochten.

Voor extra bedieningsgemak is de dual-zone airco in de Toyota GR Supra voorzien van aanraakschakelaars met geheugenfunctie, terwijl het 8,8-inch centrale multimediascherm als een touchscreen of met een draaiknop bediend kan worden.



Een moment om te ontspannen

Voor de momenten waarop u ontspannen achterover wilt leunen, is de nieuwe Toyota GR Supra voorzien van een audiosysteem met 10 luidsprekers inclusief Bluetooth® en USB-poort. Het Premium Pack heeft daarnaast een JBL® Premium Sound System met 12 luidsprekers en een draadloze smartphonelader.



Een stoel die u ondersteunt

De bestuurderstoel in de Toyota GR Supra heeft verstelbare zijsteunen om u rechtop te houden wanneer de snelheid in de bochten toeneemt.







Pre-Collision System met voetgangers- & fietsersdetectie

Het systeem, met fietsersdetectie en voetgangersdetectie bij nacht, combineert een camera met radartechnologie om fietsers en andere voertuigen op de weg te detecteren. Daarnaast worden voetgangers bij weinig licht herkend. Bij een dreigende aanrijding wordt u met zichtbare en hoorbare signalen gewaarschuwd. Als u niet reageert of niet hard genoeg remt, treedt het systeem in werking om een aanrijding te voorkomen.



Lane Departure Alert met stuurcorrectie

Lane Departure Alert helpt u om op koers te blijven door een hoorbaar en zichtbaar signaal te geven als de auto zonder gebruik van de richtingaanwijzer zijn rijstrook begint te verlaten.

INDRUKWEKKENDE VEILIGHEID

Wanneer een sportwagen zulke prestaties kan neerzetten, is veiligheid van het allergrootste belang. Daarom is de Toyota GR Supra uitgerust met Toyota Supra Safety+, een verzameling technologieën waaronder Blind Spot Monitor, Lane Departure Alert en Adaptive Cruise Control met Stop&Go. Een bandenspanningscontrolesysteem (TPMS), een temperatuuralarm en een eCall-functie die bij een ernstig ongeval de hulpdiensten waarschuwt, versterken het gevoel dat u in elke situatie op uw auto kunt vertrouwen.

In de stad kunt u rekenen op herkenning van voetgangers en fietsers, plus intelligente parkeersensoren met automatische remfunctie, om uzelf en andere weggebruikers te beschermen.

SPORT OF A90 EDITION

De Toyota GR Supra Sport is bedoeld voor bestuurders die extra comfortabel willen genieten van de topprestaties van hun auto. Deze uitvoering is voorzien van 19" lichtmetalen velgen, Toyota Supra Safety+, Smart Entry & Start systeem en nog veel meer. Met zo'n complete uitrusting is plezier gegarandeerd!

Standaarduitrusting op de Sport versie

- 19" lichtmetalen velgen
- Bandenherstelkit
- Smart Entry & Start systeem
- Multimediasysteem met 8,8" aanraakscherm
- DAB
- Smartphone integratie met Apple CarPlay™
- 10 luidsprekers
- Toyota Supra Safety+
- Automatisch noodoproepsysteem 'e-Call'
- Alcantara®/lederen zetelbekleding

OPTIONEEL

Premium Pack:

- Lederen zetelbekleding (zwart)
- JBL® Premium Sound System
- 12 luidsprekers
- Draadloze oplader voor smartphone
- Head-Up Display





90 KANSEN

De A90 Edition, waarvan slechts 90 exemplaren worden gemaakt, is een eerbetoon aan het verleden van de Toyota Supra. De exclusieve A90 Edition is afgewerkt in Matte Storm Grey-lak met matzwarte 19-inch smeedaluminium velgen en een bekleding van rood leder. Daarmee is deze uitvoering net zo spannend om naar te kijken als om in te rijden.

Een onvergetelijke afwerking

De exclusieve, Matte Storm Grey-lak geeft de A90 Edition een spectaculair, verfijnd en strak uiterlijk, waardoor de auto een onvergetelijke indruk maakt.



Gemaakt voor de bochten

De schitterende, matzwarte 19-inch lichtmetalen velgen zijn gemaakt om het rijgedrag te verbeteren doordat ze sterk en toch licht zijn.



Standaarduitrusting (bovenop de Sport versie)

- 19" lichtmetalen velgen (mat zwart)
- Matte koetswerkkleur
- JBL® Premium Sound System
- Head-Up Display
- Lederen zetelbekleding (rood)
- Draadloze oplader voor smartphone



OPVALLENDE VERSCHIJNING

Welke kleur u ook kiest, dankzij het Condensed Extreme-ontwerp is de Toyota GR Supra altijd een opvallende verschijning. U kunt kiezen uit acht exterieurkleuren, van Prominence Red (een traditionele sportwagenkleur) tot Ice Grey Metallic (een krachtige grijs tint), zodat u gegarandeerd indruk maakt.



D03 Ice Grey Metallic*⁵

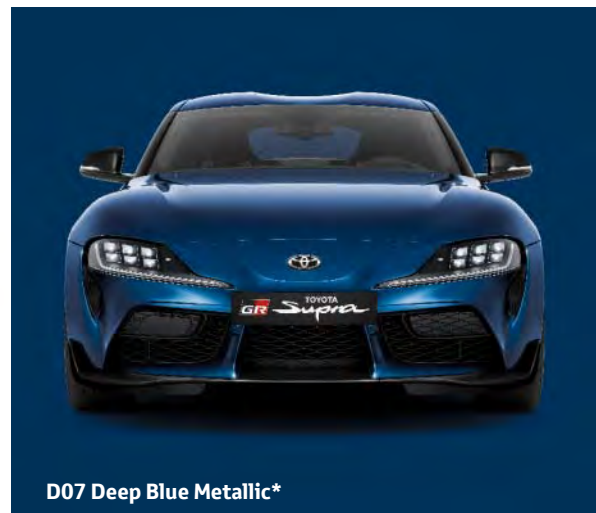

D07 Deep Blue Metallic*

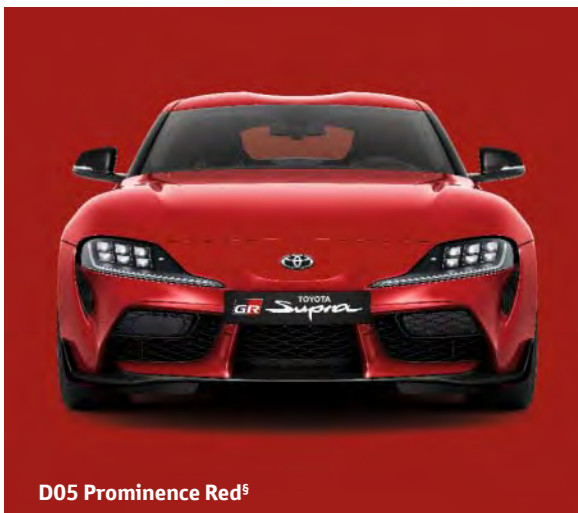

D05 Prominence Red⁵



D01 White Metallic*⁵



D04 Black Metallic*[§]



D02 Silver Metallic*[§]



D06 Lightning Yellow[§]



D08 Matte Storm Grey[°]

* Metaalkleur.

[§] Niet beschikbaar op de A90 Edition.

[°] Enkel beschikbaar op de A90 Edition.





SPORTIEF EN VERFIJND

Aan alles merkt u direct dat racen in de genen zit van de Toyota GR Supra. De sportstoelen zijn geïnspireerd door de racewereld en kunnen bekleed worden met sportief Alcantara®, luxueus leder of een combinatie van opvallend rood leder en Alcantara®. De stoere look wordt gecompleteerd door gepolijste of matzwarte 19-inch smeedaluminium velgen die de hele wielkast vullen.

Rood lederen interieur
Standaard op de A90 Edition



Zwart lederen interieur
Optioneel op de Sport versie



Zwart lederen/Alcantara® interieur
Standaard op de Sport versie



**19" lichtmetalen velgen (mat zwart)
(5-dubbelspaaks)**
Standaard op de A90 Edition



**19" lichtmetalen velgen
(5-dubbelspaaks)**
Standaard op de Sport versie



SPECIFICATIES

3.01 Twin-Scroll Turbo benzine 8 A/T

Verbruik (l/100 km)	
Gecombineerde cyclus NEDC	7,5
Gecombineerde cyclus WLTP	8,2
Inhoud brandstoftank (l)	52
Aanbevolen brandstof	91 of meer
CO₂ (g/km)	
Gecombineerde cyclus NEDC	170
Gecombineerde cyclus WLTP	188
Uitstoot	
Euro Klasse	EURO 6 DG
CO (mg/km)	76,7
THC (mg/km)	12,6
NMHC (mg/km)	9,2
NOx (mg/km)	9,3
Geluidsniveau (voorbijrijdend – dB(A))	68

Het brandstofverbruik, de CO₂-uitstoot en de geluidswaarden worden gemeten in een gecontroleerde omgeving op een basisproductievoertuig, overeenkomstig de vereisten van de Europese wetgeving gepubliceerd door de Europese Commissie. Het brandstofverbruik en de CO₂-waarden van uw voertuig kunnen afwijken van de metingen. Rijgedrag zowel als andere factoren (zoals wegcondities, verkeer, voertuigconditie, geïnstalleerde uitrusting, belasting, aantal passagiers,...) spelen een rol in het bepalen van het brandstofverbruik en de CO₂-uitstoot van de wagen.

MOTOR**3.0I Twin-Scroll Turbo benzine 8 A/T**

Motorcode	B58B30M1
Aantal cylinders	6, in lijn
Brandstofinjectiesysteem	Directe injectie
Cylinderinhoud (cc)	2998
Boring x slag (mm x mm)	82,0 x 94,6
Compressieratio	11,0:1
Maximum vermogen (pk)	340
Maximum vermogen (kW/tpm)	250/6500
Maximum koppel (Nm/tpm)	500/1600–4500

PRESTATIES

Maximum snelheid (km/u)	250
0–100 km/u (seconden)	4,3

GEWICHT

Maximum toegelaten massa (kg)	1815
Rijklare massa (min-max) (kg)	1390–1570

OPHANGING

Vooraan	MacPherson strut
Achteraan	Multi-link

REMMEN

Vooraan	Geventileerde schijf
Achteraan	Geventileerde schijf

A/T = Automatische transmissie

SPECIFICATIES

BINNENAFMETINGEN

Aantal zitplaatsen	2
Breedte (mm)	1460
Hoogte (mm)	972
Breedte laadruimte (mm)	1121
Hoogte laadruimte (mm)	387
Koffervolume (liter – VDA)	290

BUITENAFMETINGEN

Lengte (mm)	4379
Breedte (mm)	1854
Hoogte (mm)	1294
Spoor vooraan (mm)	1594
Spoor achteraan (mm)	1589
Overhang vooraan (mm)	958
Overhang achteraan (mm)	951
Wielbasis (mm)	2470

WIELEN

Sport

A90 Edition

19" lichtmetalen velgen (5-dubbelspaaks)	●	–
19" lichtmetalen velgen (5-dubbelspaaks) mat zwart	–	●
Bandenherstelkit	●	●

● = Standaard – = Niet beschikbaar



1594 mm

1854 mm



951 mm

2470 mm

958 mm

4379 mm

1294 mm



1589 mm

1854 mm



ALTIJD **BETER**,
ALTIJD **VERDER**



FOR THE FEELING

WWW.TOYOTA.BE

Optionele aanbiedingen, niet verplichtend en onderworpen aan voorwaarden. | Tot 10 jaar Toyota Relax-garantie: voor elk jaarlijks onderhoud dat in het officiële Toyota-netwerk wordt uitgevoerd, wordt uw wagen automatisch gedurende één jaar gedekt door de Toyota Relax-garantie, tot uw wagen 10 jaar oud is of 200.000 kilometer heeft gereden. | Gecombineerde cyclus volgens de WLTP-normen. De bovenstaande cijfers stemmen overeen met de Europese testnormen voor vergelijkingsdoeleinden en weerspiegelen niet de normale rijresultaten weer. De in deze brochure vermelde waarden zijn op heden de enige officiële waarden van het brandstofverbruik en de CO₂-uitstoot. | Alle informatie in deze brochure was correct bij het ter perse gaan. Informatie over specificaties en uitrusting kan van land tot land verschillen. Koetswerkkleuren kunnen licht afwijken van de in deze brochure gedrukte kleuren. | Toyota Belgium NV behoudt zich het recht voor om zonder voorafgaande kennisgeving wijzigingen aan te brengen aan specificaties en uitrusting. | Niets uit deze uitgave mag worden gereproduceerd, in welke vorm dan ook, zonder de voorafgaande schriftelijke toestemming van Toyota Belgium NV. | © 2022 Toyota Belgium NV.

Bijkomende informatie vindt u op www.toyota.be of in uw erkende Toyota-verkooppunt in België.

M9719-SUPRA-NL

